



Controlled Passages for C.I.A.T. 2017

Rules for realization of PCs

All PC's (with the exception of the « Stop on a slope ») must be situated on flat surfaces that allow plenty of space, on each side, for eventual mishaps. When necessary, trace marks on the ground with plaster or paint to indicate their format.

Turnouts blocked at the entry of a PC should be timed for proper scoring (deduction of the delay). Entries and exits of each PC are indicated by lozenges (red on the right, white on the left) thus defining its zone. A penalty of 10 points is imposed for any material destruction of a PC before, during and after performing the imposed exercise. The use of brakes is forbidden in the PC zone or will cause a 10 points penalty. Official corridors width is 2,20 meters or 2,70 m for 3 horses abreast.

4 minutes is the maximum time allowed for completing each PC.

PC: LE RECULER - THE REIN BACK – RÜCKWÄRTSRICHTEN

- Entrez, arrêtez-vous au-delà de la ligne A (roues arrières), reculez sans aide jusqu'à franchir, avec les 2 roues arrières, la ligne B sans heurter les quilles et repartez. L'usage des freins est interdit dans la zone du PC.
- Enter the PC (Controlled Passage), stop at line A (which must be crossed with the rear wheels), rein back without help to pass line B with the 2 rear wheels without touching the cones, then drive on out. Using brakes is not allowed in the PC - zone.
- Einfahren in das Hindernis und überfahren der Linie A mit den Hinterrädern, anhalten. Dann Rückwärtsrichten bis über die Linie B mit den beiden Hinterrädern ohne Hilfe und ohne die Kegel zu berühren. Ausfahren. Der Einsatz der Bremsen ist in der PC - Zone nicht erlaubt.

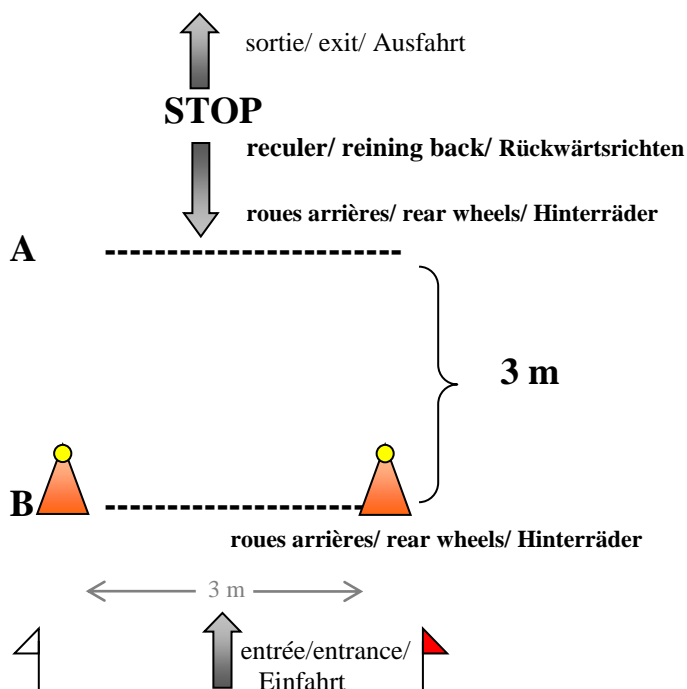

Pénalités:

- PC non tenté: 20 pts,
- Reculer sans franchir la ligne B ou heurté les quilles, fouet non tenu en main ou aide ou usage freins: 10 pts,
- Franchir des 2 roues la ligne B : 0 pt.

Penalties:

- PC not attempted: 20 pts,
- Reining back without crossing over line B or touched the cones, the whip not held in hand or help or using brakes: 10 pts,
- Reining back and crossing line B with 2 rear wheels: 0 pt.

Strafpunkte:

- Nicht anfahren des Hindernisses: 20 Strafpunkte,
- Rückwärtsrichten ohne über die Linie B zu fahren oder an die Kegel stoßen, bei Einsatz der bremsen, Hilfe oder nicht halten der Peitsche in der Hand: 10 Strafpunkte,
- Fehlerfrei: 0 Punkte.

PC: LE TAPIS - THE CARPET - DER TEPPICH

- Faire passer l'attelage sur le tapis sans faire tomber de balles et sans aide. L'usage des freins est interdit dans la zone du PC.
- Drive over carpet without touching the cones and without help. Using brakes is not allowed in the PC - zone.
- Ohne Hilfe über den Teppich fahren, ohne die Kegel zu berühren. Der Einsatz der Bremsen ist in der PC - Zone nicht erlaubt.

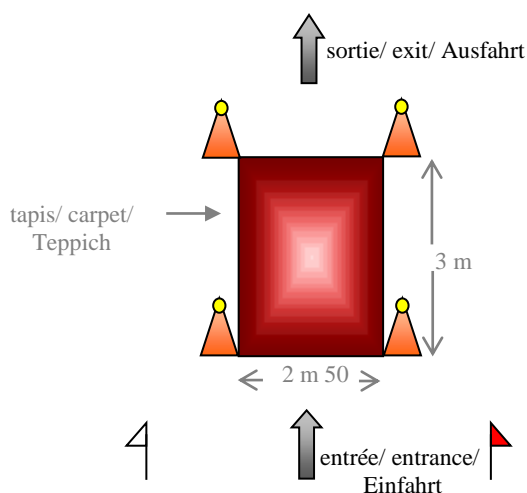

Pénalités:

- PC non tenté: 20 pts,
- Non franchissement du tapis ou balle(s) renversée(s), fouet non tenu en main ou aide ou usage freins: 10 pts,
- Bien passé: 0 pt.

Penalties:

- PC not attempted: 20 pts,
- Not crossing carpet or ball(s) knocked down, the whip not held in hand or help or using brakes: 10 pts,
- Completed without error: 0 pt.

Strafpunkte:

- Nicht anfahren des Hindernisses: 20 Strafpunkte,
- Nicht Überfahren der Teppich, oder Abwerfen eines Balles / der Bälle oder das Nichtführen der Peitsche in der Hand oder Hilfe oder Einsatz der Bremsen: 10 Strafpunkte,
- Fehlerfrei: 0 Punkte.

PC: LA VOLTE - ONE HANDED CIRCLE - DIE VOLTE

- Sans toucher les quilles figurant le début de la volte, en entrant et sortant par la même porte, effectuez une volte à main **droite**. Tenez les guides d'une seule main, le fouet dans l'autre main, le bras écarté, sans aide. La prise en compte se fait lors du passage du meneur entre les quilles. La trajectoire doit être continue, sans arrêt ni reculer. L'usage des freins est interdit dans la zone du PC.
- Without touching the cones and without help, entering and leaving through the same gate, make a **right** handed circle, on a fluent movement and without stop or reining back, whip hand and arm stretched out away from rein hand. The PC starts and finishes when the driver (not the horses) crosses the line between the two cones. Using brakes is not allowed in the PC - zone.
- Ohne die Kegel am Beginn der Volte zu berühren und ohne Hilfe fahren Sie eine Volte auf der **rechten** Hand und enden wieder an derselben Stelle. Halten Sie bei ausgestrecktem Arm die Leinen nur in einer Hand und die Peitsche in der anderen Hand. Die Aufgabe beginnt und endet, wenn der Fahrer, (nicht die Pferde) die gedachte Linie zwischen den Kegeln überfährt. Die Volte muss flüssig in einem durch gefahren werden, ohne anzuhalten bzw. rückwärts zu richten. Der Einsatz der Bremsen ist in der PC - Zone nicht erlaubt.

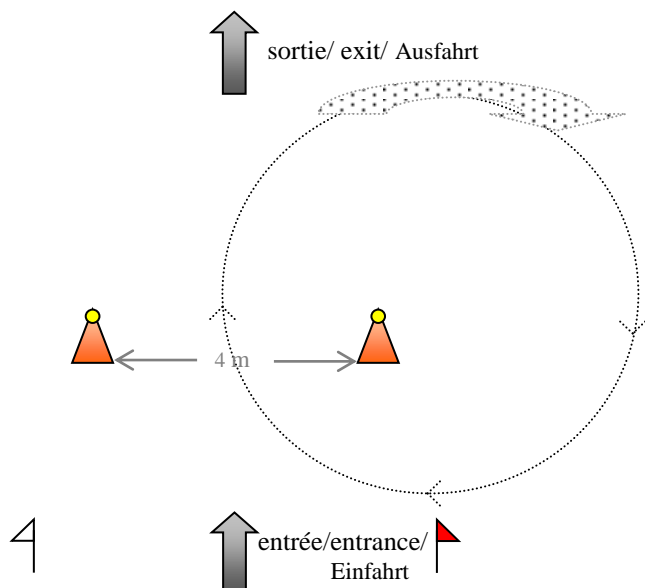

Pénalités:

- PC non tenté: 20 pts,
- Non exécuté correctement, fouet non tenu en main ou aide ou usage freins: 10 pts,
- Bien passé: 0 pt.

Penalties:

- PC not attempted: 20 pts,
- Not correctly executed, the whip not held in hand or help or using brakes: 10 pts,
- Completed without error: 0 pt.

Strafpunkte:

- Nicht Anfahren des Hindernisses: 20 Strafpunkte,
- Volte nicht korrekt ausgeführt oder das Nichtführen der Peitsche in der Hand oder Hilfe oder Einsatz der Bremsen: 10 Strafpunkte,
- Fehlerfrei: 0 Punkte.

PC : LA VOLTE - ONE HANDED CIRCLE - DIE VOLTE

- Sans toucher les quilles figurant le début de la volte, en entrant et sortant par la même porte, effectuez une volte à main **gauche**. Tenez les guides d'une seule main, le fouet dans l'autre main, le bras écarté, sans aide. La prise en compte se fait lors du passage du meneur entre les quilles. La trajectoire doit être continue, sans arrêt, ni reculer. L'usage des freins est interdit dans la zone du PC.
- Without touching the cones and without help, entering and leaving through the same gate, make a **left handed** circle, on a fluent movement and without stop or reining back, whip hand and arm stretched out away from rein hand. The PC starts and finishes when the driver (not the horses) crosses the line between the two cones. Using brakes is not allowed in the PC - zone.
- Ohne die Kegel am Beginn der Volte zu berühren und ohne Hilfe fahren Sie eine Volte auf **der linken** Hand und enden wieder an derselben Stelle. Halten Sie bei ausgestrecktem Arm die Leinen nur in einer Hand und die Peitsche in der anderen Hand. Die Aufgabe beginnt und endet, wenn der Fahrer, (nicht die Pferde) die gedachte Linie zwischen den Kegeln überfährt. Die Volte muss flüssig in einem durch gefahren werden, ohne anzuhalten bzw. rückwärts zu richten. Der Einsatz der Bremsen ist in der PC - Zone nicht erlaubt.

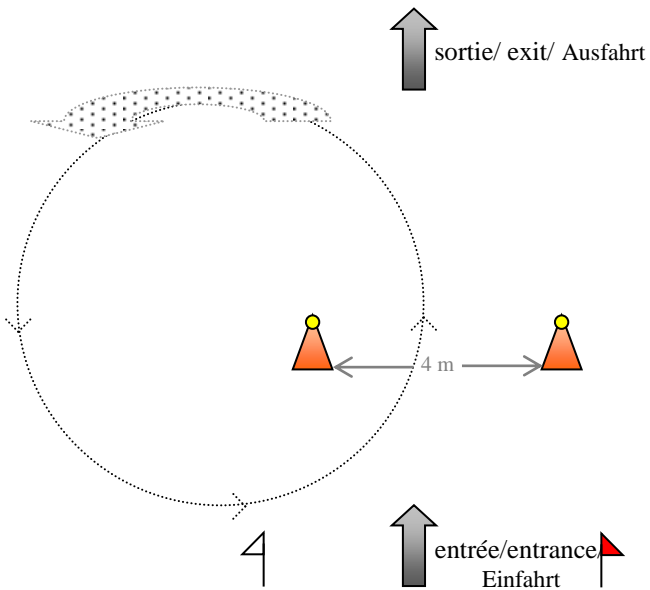

Pénalités:

- PC non tenté: 20 pts,
- Non exécuté correctement, fouet non tenu en main ou aide ou usage freins: 10 pts,
- Bien passé: 0 pt.

Penalties:

- PC not attempted: 20 pts,
- Not correctly executed, the whip not held in hand or help or using brakes: 10 pts,
- Completed without error: 0 pt.

Strafpunkte:

- Nicht Anfahren des Hindernisses: 20 Strafpunkte,
- Volte nicht korrekt ausgeführt oder das Nichtführen der Peitsche in der Hand oder Hilfe oder Einsatz der Bremsen: 10 Strafpunkte,
- Fehlerfrei: 0 Punkte.

PC : LE REMISER – THE PUTTING AWAY – EINPARKEN

- Franchir la ligne A **en reculant** dans la remise sans toucher les quilles, les murs (B) et le mur du fond (C) et sans aide. L'usage des freins est interdit dans la zone du PC.
- Carry out a **rein back** into an area as far as line A (which must be crossed) without touching the cones and the outside lines (B and C) and without help. Using brakes is not allowed in the PC - zone.
- **Rückwärtsrichten** über die Linie A, ohne Hilfe und ohne die Kegel und die beiden Begrenzungen (B und C) zu berühren. Der Einsatz der Bremsen ist in der PC - Zone nicht erlaubt.

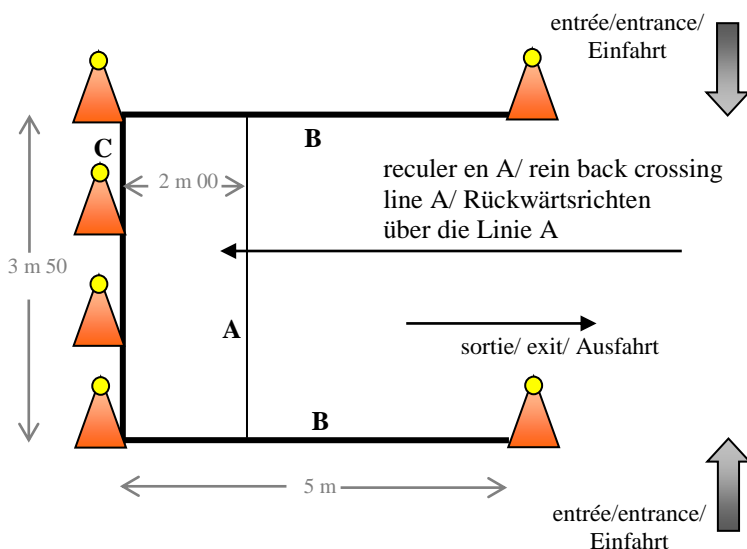

Pénalités:

- PC non tenté: 20 pts,
- Non exécuté correctement, fouet non tenu en main ou aide ou usage freins: 10 pts,
- Bien passé: 0 pt.

Penalties:

- PC not attempted: 20 pts,
- Not correctly executed, the whip not held in hand or help or using brakes: 10 pts,
- Completed without error: 0 pt.

Strafpunkte:

- Nicht Anfahren des Hindernisses: 20 Strafpunkte,
- Nicht korrekt ausgeführt oder das Nichtführen der Peitsche in der Hand oder Hilfe oder Einsatz der Bremsen: 10 Strafpunkte,
- Fehlerfrei: 0 Punkte.

PC: LES COULOIRS - THE CORRIDORS - DIE DURCHFABRT

- L'attelage doit rester dans la largeur du couloir sans franchir les lignes, sans aide. L'usage des freins est interdit dans la zone du PC.
- The carriage must stay within the width of the corridor without crossing the outside lines and without help. Using brakes is not allowed in the PC - zone.
- Das Gespann muss ohne Hilfe die Durchfahrt nehmen ohne die Linien zu überfahren. Der Einsatz der Bremsen ist in der PC - Zone nicht erlaubt.

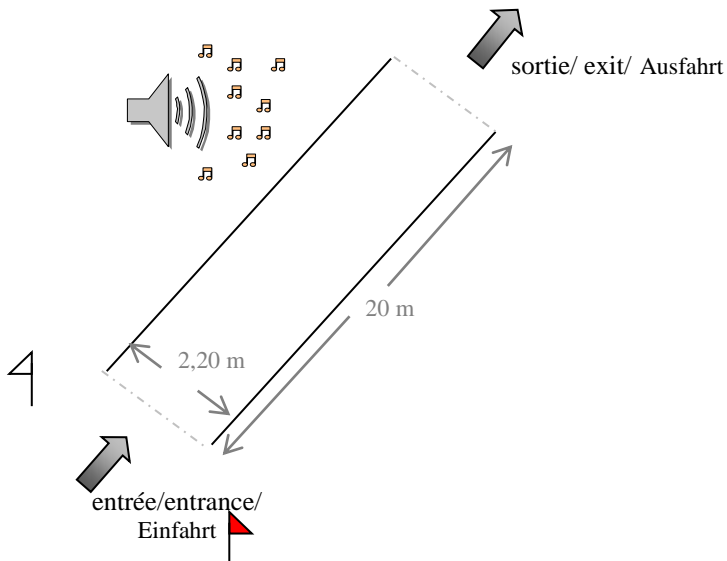

La musique peut se situer à gauche ou à droite du couloir.
The music may be located on the left or right side of the corridor.
Die Musik kann sich rechts oder links von der Durchfahrt befinden.

Pénalités:

- PC non tenté: 20 pts,
- Franchissement(s) de délimitation, fouet non tenu en main ou aide ou usage freins: 10 pts,
- Bien passé: 0 pt.

Penalties:

- PC not attempted: 20 pts,
- Crossing over boundary lines (at any time), the whip not held in hand or help or using brakes: 10 pts,
- Completed without error: 0 pt.

Strafpunkte:

- Nicht Anfahren des Hindernisses: 20 Strafpunkte,
- Überfahren der Markierungslinien, oder das Nichtführen der Peitsche in der Hand oder Hilfe oder Einsatz der Bremsen: 10 Strafpunkte,
- Fehlerfrei: 0 Punkte.

PC: LES COULOIRS - THE CORRIDORS - DIE DURCHFABRT

- L'attelage doit rester dans la largeur du couloir sans franchir les lignes, sans aide. L'usage des freins est interdit dans la zone du PC.
- The carriage must stay within the width of the corridor without crossing the outside lines and without help. Using brakes is not allowed in the PC - zone.
- Das Gespann muss ohne Hilfe die Durchfahrt nehmen, ohne die Markierungslinien zu überfahren. Der Einsatz der Bremsen ist in der PC - Zone nicht erlaubt.

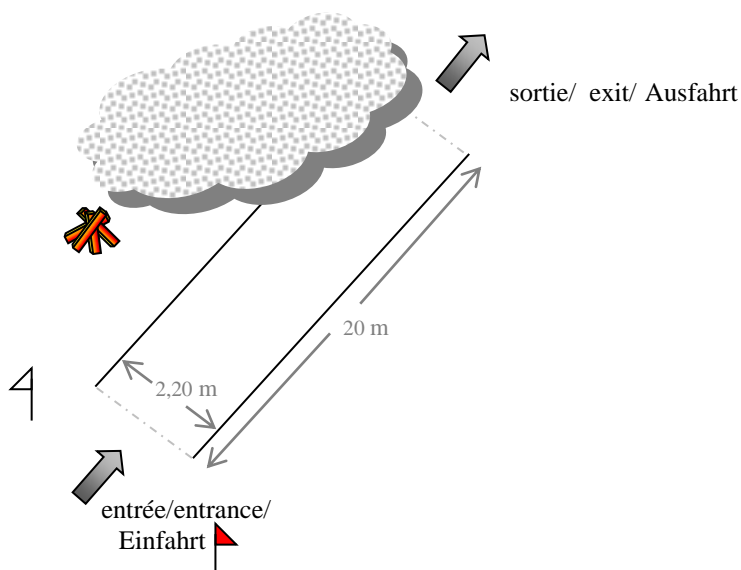

La fumée peut se situer à gauche ou à droite du couloir.
The smoke may be located on the left or right side of the corridor.
Der Rauch kann von links oder rechts kommen.

Pénalités:

- PC non tenté: 20 pts,
- Franchissement(s) de délimitation, fouet non tenu en main ou aide ou usage freins: 10 pts,
- Bien passé : 0 pt.

Penalties:

- PC not attempted: 20 pts,
- Crossing over boundary lines (at any time), the whip not held in hand or help or using brakes: 10 pts,
- Completed without error: 0 pt.

Strafpunkte:

- Nicht Anfahren des Hindernisses: 20 Strafpunkte,
 - Nicht Überfahren der Markierungslinien, oder das Nichtführen der Peitsche in der Hand oder Hilfe oder Einsatz der Bremsen: 10 Strafpunkte,
 - Fehlerfrei: 0 Punkte.
-

PC: LES COULOIRS - THE CORRIDORS - DIE DURCHFAHRT

- L'attelage doit rester dans la largeur du couloir sans franchir les lignes, sans aide. L'usage des freins est interdit dans la zone du PC.
- The carriage must stay within the width of the corridor without crossing the outside lines and without help. Using brakes is not allowed in the PC - zone.
- Das Gespann muss ohne Hilfe die Durchfahrt nehmen, ohne die Markierungslinien zu überfahren. Der Einsatz der Bremsen ist in der PC - Zone nicht erlaubt.

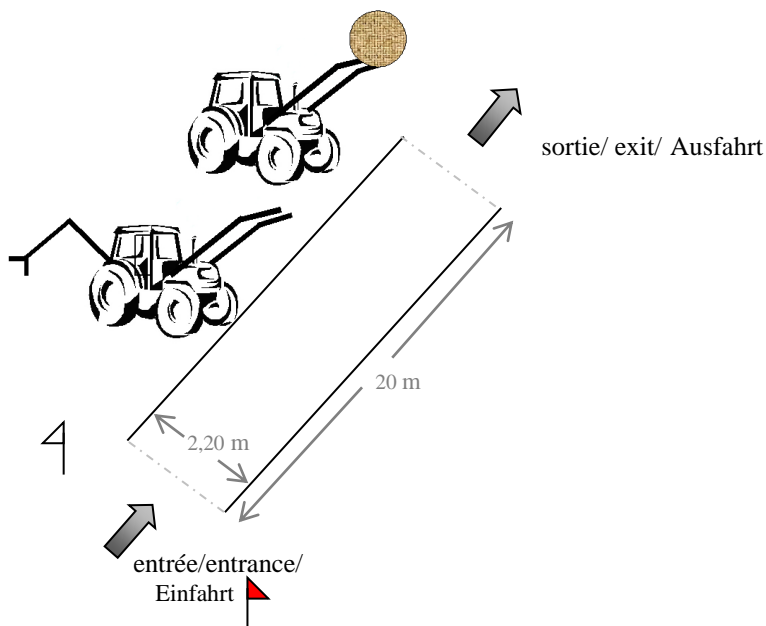

Les tracteurs peuvent se situer à gauche ou à droite du couloir.
The tractors may be located on the left or right side of the corridor.
Der Traktor kann links oder rechts vom Streifen stehen.

Pénalités:

- PC non tenté: 20 pts,
- Franchissement(s) de délimitation, fouet non tenu en main ou aide ou usage freins: 10 pts,
- Bien passé : 0 pt.

Penalties:

- PC not attempted: 20 pts,
- Crossing over boundary lines (at any time), the whip not held in hand or help or using brakes: 10 pts,
- Completed without error: 0 pt.

Strafpunkte:

- Nicht Anfahren des Hindernisses: 20 Strafpunkte,
- Überfahren der Markierungslinien oder das Nichtführen der Peitsche in der Hand oder Hilfe oder Einsatz der Bremsen: 10 Strafpunkte,
- Fehlerfrei: 0 Punkte.

PC: LES COULOIRS - THE CORRIDORS - DIE DURCHFAHRT

- L'attelage doit rester dans la largeur du couloir sans franchir les lignes, sans aide. L'usage des freins est interdit dans la zone du PC.
- The carriage must stay within the width of the corridor without crossing the outside lines and without help. Using brakes is not allowed in the PC - zone.
- Das Gespann muss ohne Hilfe die Durchfahrt nehmen, ohne die Markierungslinien zu überfahren. Der Einsatz der Bremsen ist in der PC - Zone nicht erlaubt.

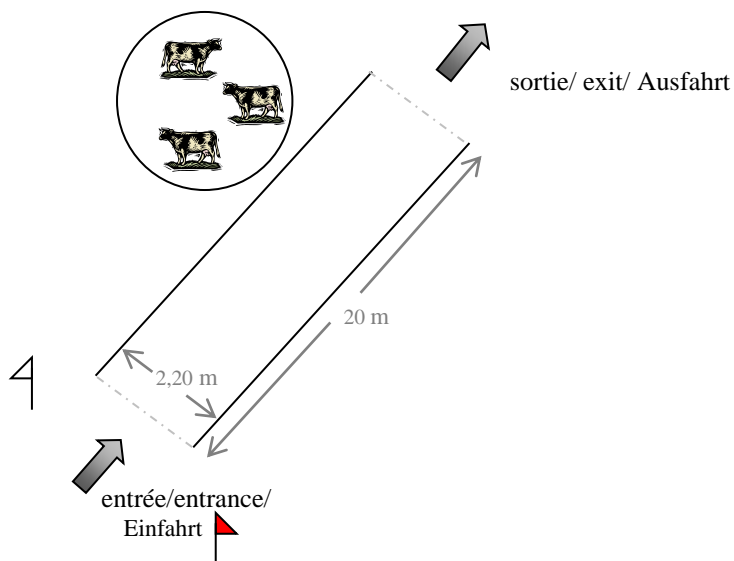

Les animaux peuvent se situer à gauche ou à droite du couloir.
The animals may be located on the left or right side of the corridor.
Die Tiere können links oder rechts des Streifens stehen.

Pénalités:

- PC non tenté: 20 pts,
- Franchissement(s) de délimitation, fouet non tenu en main ou aide ou usage freins: 10 pts,
- Bien passé : 0 pt.

Penalties:

- PC not attempted: 20 pts,
- Crossing over boundary lines (at any time), the whip not held in hand or help or using brakes: 10 pts,
- Completed without error: 0 pt.

Strafpunkte:

- Nicht Anfahren des Hindernisses: 20 Strafpunkte,
- Überfahren der Markierungslinien oder das Nichtführen der Peitsche in der Hand oder Hilfe oder Einsatz der Bremsen: 10 Strafpunkte,
- Fehlerfrei: 0 Punkte.

PC: LE STOP - THE STOP - ANHALTEN

- S'arrêter, têtes des chevaux au stop et garder l'attelage à l'arrêt (voiture arrêtée) pendant 20 secondes, sans aide. L'usage des freins est interdit dans la zone du PC.
- Heads of horses at the STOP sign, hold for 20" (the vehicle must be stopped), without help. Using brakes is not allowed in the PC - zone.
- Das Gespann in Höhe des STOP Schildes anhalten und während 20 Sekunden ohne Hilfe still stehen bleiben (wagen stehen bleiben). Der Einsatz der Bremsen ist in der PC - Zone nicht erlaubt.

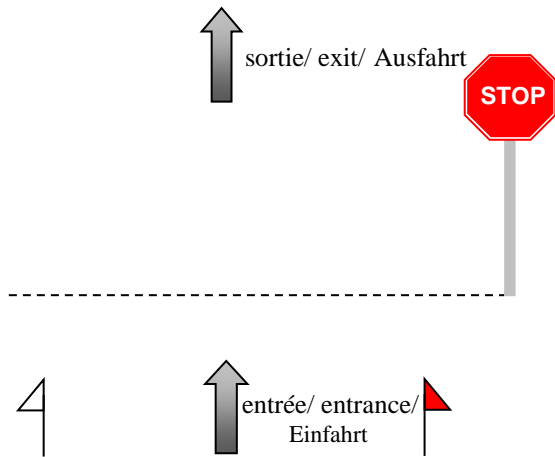

Pénalités:

- PC non tenté: 20 pts,
- Temps d'arrêt non respecté, fouet non tenu en main ou aide ou usage freins: 10 pts,
- Bien passé : 0 pt.

Penalties:

- PC not attempted: 20 pts,
- Not held for 20 seconds, the whip not held in hand or help or using brakes: 10 pts,
- Completed without error: 0 pt.

Strafpunkte:

- Nicht Anfahren des Hindernisses: 20 Strafpunkte,
- Unfähigkeit des Gespanns, 20 Sekunden still zu stehen, oder das Nichtführen der Peitsche in der Hand oder Hilfe oder Einsatz der Bremsen: 10 Strafpunkte,
- Fehlerfrei: 0 Punkte.

PC: LE SALUT - THE SALUTE - DER GRUSS

- Tenez les guides et le fouet en main gauche (cocher y compris). Avancez dans le couloir en saluant de A à B sans franchir les lignes, sans reprise des guides et sans aide. L'usage des freins est interdit dans la zone du PC.
- Drivers and Coachmen: Take the reins and the whip in the left hand. Move along the corridor from A to B while saluting without crossing the outside lines, without retaking the reins and without help. Using brakes is not allowed in the PC - zone.
- Halten Sie die Leinen und die Peitsche in der linken Hand (auch der Kutscher), grüßen und durch den markierten Streifen von A nach B fahren, ohne die Linien zu überfahren ohne Nachfassen der Leinen, ohne Hilfe. Der Einsatz der Bremsen ist in der PC - Zone nicht erlaubt.

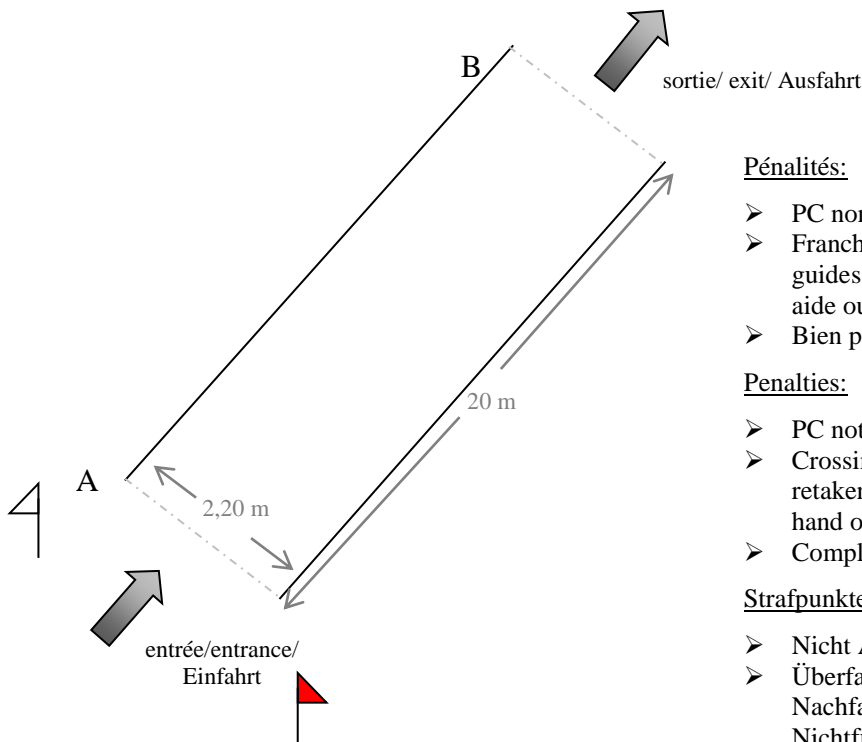

Pénalités:

- PC non tenté: 20 pts,
- Franchissement(s) de délimitation, repris(es) des guides ou non salut, fouet non tenu en main ou aide ou usage freins: 10 pts,
- Bien passé: 0 pt.

Penalties:

- PC not attempted: 20 pts,
- Crossing over boundary lines (at any time), retaken reins or not saluting, the whip not held in hand or help or using brakes: 10 pts,
- Completed without error: 0 pt.

Strafpunkte:

- Nicht Anfahren des Hindernisses: 20 Strafpunkte,
- Überfahren der Markierungslinien oder Nachfassen der Leinen, oder nicht grüßen oder das Nichtführen der Peitsche in der Hand oder Hilfe oder Einsatz der Bremsen: 10 Strafpunkte,
- Fehlerfrei: 0 Punkte.

PC: L'ARRÊT EN PENTE - STOPPING ON SLOPE - ANHALTEN am HANG

- Dans le bas d'une pente (sens descendant), sans aide, arrêtez votre attelage et le tenir à l'arrêt, pendant 10 secondes, les roues (avant) de la voiture entre les lignes tracées au sol en A et B. L'usage des freins est interdit dans la zone du PC.
- Stop the carriage for 10 seconds at the bottom of a downward slope, without help, the front wheels of the carriage between the lines A and B marked on the ground. Using brakes is not allowed in the PC - zone.
- Anhalten des Gespanns am Fuß eines Hangs in Richtung nach unten. 10 Sekunden still stehen, ohne Hilfe. Die Vorderräder des Wagens befinden sich zwischen den Linien A und B. Der Einsatz der Bremsen ist in der PC - Zone nicht erlaubt.

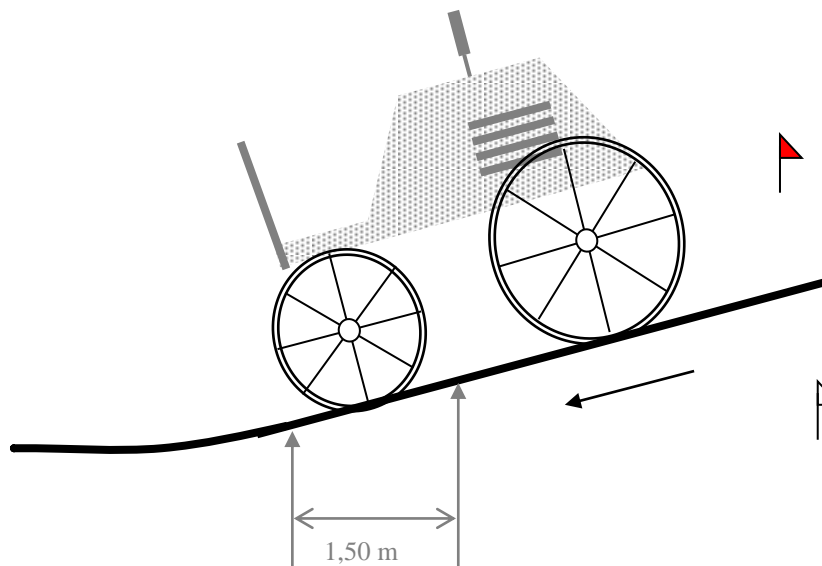

Pénalités:

- PC non tenté: 20 pts,
- Dépassement de la ligne A et/ou B ou non respect des 10 secondes, fouet non tenu en main ou aide ou usage freins: 10 pts,
- Bien passé: 0 pt.

Penalties:

- PC not attempted: 20 pts,
- Crossing line A and/or B, or not respecting the 10 seconds, the whip not held in hand or help or using brakes: 10 pts,
- Completed without error: 0 pt.

Strafpunkte:

- Nicht Anfahren des Hindernisses: 20 Strafpunkte,
- Überfahren der Markierungslinien A und/oder B oder nicht Anhalten für 10 Sekunden oder das Nichtführen der Peitsche in der Hand oder Hilfe oder Einsatz der Bremsen: 10 Strafpunkte,
- Fehlerfrei: 0 Punkte.

PC: LE RAIL - THE RAIL - DAS GLEIS

- L'attelage doit garder la roue avant droite entre les deux lignes matérialisées au sol à droite, sans les franchir et sans aide. L'usage des freins est interdit dans la zone du PC.
- The carriage must stay with the right front wheel within the width of two lines to the right without crossing the outside lines and without help. Using brakes is not allowed in the PC - zone.
- Das Gespann muss ohne Hilfe in einem Rechtsbogen mit dem rechten Vorderrad innerhalb der beiden markierten Linien bleiben, ohne diese zu berühren. Der Einsatz der Bremsen ist in der PC - Zone nicht erlaubt.

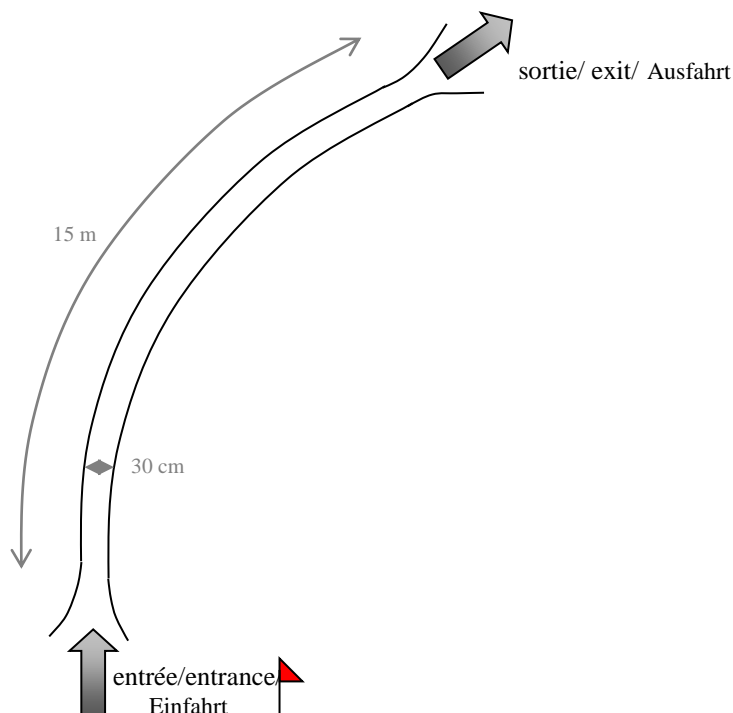

Pénalités:

- PC non tenté: 20 pts,
- Franchissement(s) de délimitation, fouet non tenu en main ou aide ou usage freins: 10 pts,
- Bien passé : 0 pt.

Penalties:

- PC not attempted: 20 pts,
- Crossing over boundary lines (at any time), the whip not held in hand or help or using brakes: 10 pts,
- Completed without error: 0 pt.

Strafpunkte:

- Nicht Anfahren des Hindernisses: 20 Strafpunkte,
- Das Überfahren der Linien oder das Nichtführen der Peitsche in der Hand oder Hilfe oder Einsatz der Bremsen: 10 Strafpunkte,
- Fehlerfrei: 0 Punkte.

PC: LE RAIL - THE RAIL - DAS GLEIS

- L'attelage doit garder la roue avant droite entre les deux lignes matérialisées au sol à gauche, sans les franchir et sans aide. L'usage des freins est interdit dans la zone du PC.
- The carriage must stay with the right front wheel within the width of two lines to the left without crossing the outside lines and without help. Using brakes is not allowed in the PC - zone.
- Das Gespann muss ohne Hilfe in einem Linksbogen mit dem rechten Vorderrad innerhalb der beiden markierten Linien bleiben, ohne diese zu berühren. Der Einsatz der Bremsen ist in der PC - Zone nicht erlaubt.

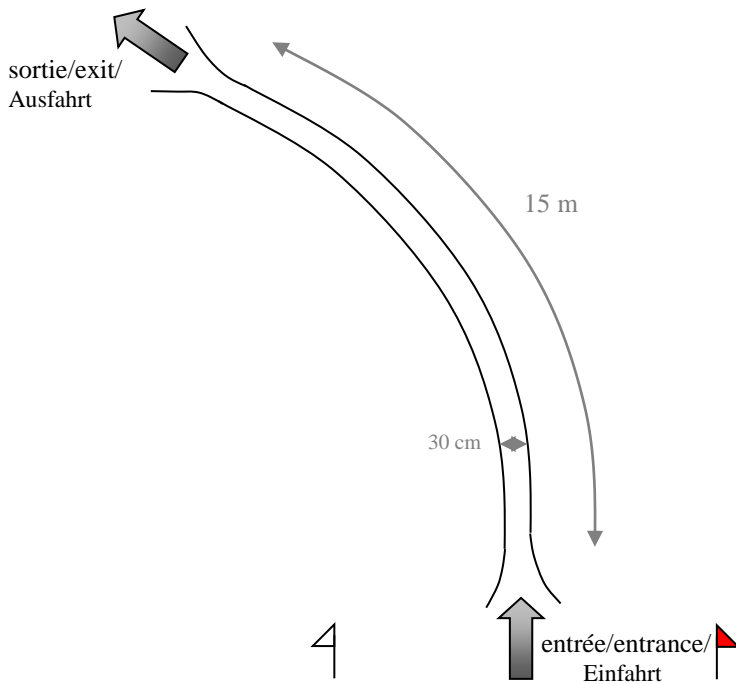

Pénalités:

- PC non tenté: 20 pts,
- Franchissement(s) de délimitation, fouet non tenu en main ou aide ou usage freins: 10 pts,
- Bien passé : 0 pt.

Penalties:

- PC not attempted: 20 pts,
- Crossing over boundary lines (at any time), the whip not held in hand or help or using brakes: 10 pts,
- Completed without error: 0 pt.

Strafpunkte:

- Nicht Anfahren des Hindernisses: 20 Strafpunkte,
- Das Überfahren der Linien oder das Nichtführen der Peitsche in der Hand oder Hilfe oder Einsatz der Bremsen: 10 Strafpunkte,
- Fehlerfrei: 0 Punkte.

PC: LE RAIL - THE RAIL - DAS GLEIS

- L'attelage doit garder la roue avant droite entre les deux lignes matérialisées au sol, sans les franchir et sans aide. L'usage des freins est interdit dans la zone du PC.
- The carriage must stay with the right front wheel within the width of two lines without crossing the outside lines and without help. Using brakes is not allowed in the PC - zone.
- Das Gespann muss ohne Hilfe mit dem rechten Vorderrad innerhalb der beiden markierten Linien bleiben, ohne diese zu berühren. Der Einsatz der Bremsen ist in der PC - Zone nicht erlaubt.

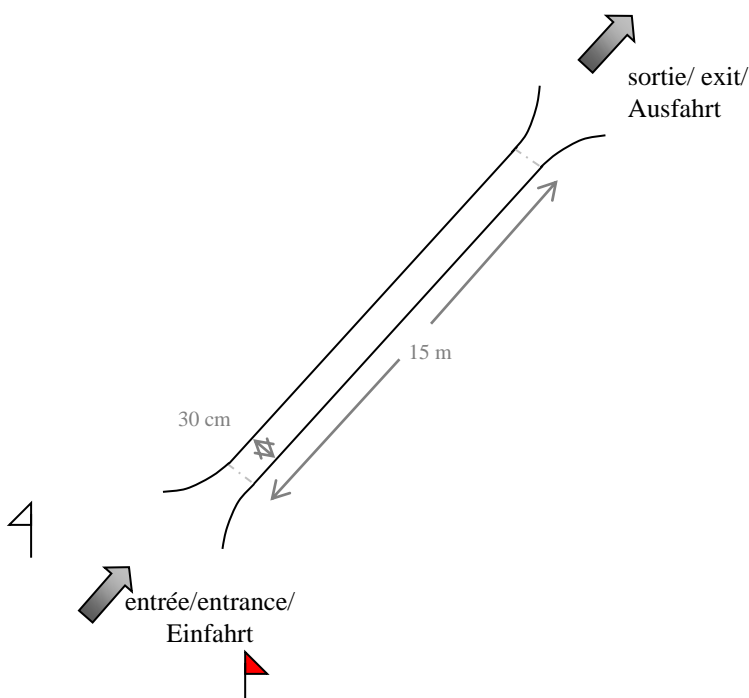

Pénalités:

- PC non tenté: 20 pts,
- Franchissement(s) de délimitation, fouet non tenu en main ou aide ou usage freins: 10 pts,
- Bien passé: 0 pt.

Penalties:

- PC not attempted: 20 pts,
- Crossing over boundary lines (at any time), the whip not held in hand or help or using brakes: 10 pts,
- Completed without error: 0 pt.

Strafpunkte:

- Nicht Anfahren des Hindernisses: 20 Strafpunkte,
- Das Überfahren der Linien oder das Nichtführen der Peitsche in der Hand oder Hilfe oder Einsatz der Bremsen: 10 Strafpunkte,
- Fehlerfrei: 0 Punkte.

PC: LE VERRE (verre lourd ou goblet) - THE DRINKING GLASS (heavy glass or goblet)– DAS GLAS (schweres Glas oder Becher)

- Sans aide, tenez les guides et le fouet en main gauche. Prenez, à l'arrêt le verre posé sur la tablette A de la main droite. Le garder vide ou plein dans la main droite durant le déplacement de l'attelage sans reprise de guide, en effectuant un trajet rectiligne, sans reculer et direct pour le poser à l'arrêt sur la tablette B, toujours les guides et le fouet dans la main gauche. L'usage des freins est interdit dans la zone du PC.
- Without aid, take the reins and whip in the left hand. Take, stopped, with the right hand the glass placed on the small table A. Hold the glass, full or empty, in the right hand. Then, go straight on without reining back, still with the reins and whip in the left hand without retaking the reins, replace the glass, stopped, on small table B. Using brakes is not allowed in the PC - zone.
- Anhalten ohne Hilfe, die Leinen und die Peitsche in der linken Hand. Nehmen Sie im Stillstand das Glas mit der rechten Hand vom Tablett A. Halten Sie es gefüllt oder auch leer in der rechten Hand. Halten Sie die Leinen und die Peitsche in der linken Hand, fahren in direkter Linie an, ohne rückwärts zu richten und ohne die Leinen nachzugreifen und stellen Sie das Glas im Stillstand auf dem Tablett B ab. Der Einsatz der Bremsen ist in der PC - Zone nicht erlaubt.

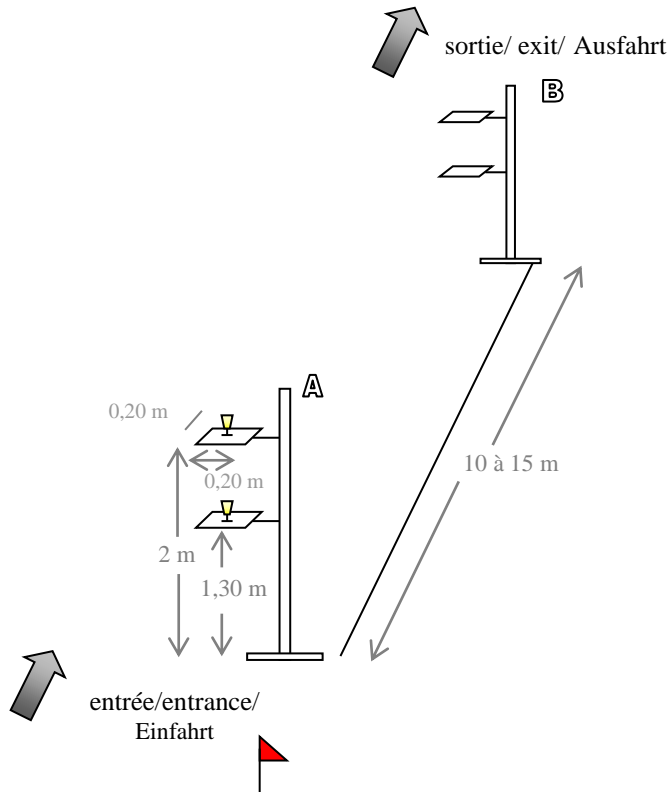

Pénalités:

- PC non tenté: 20 pts,
- Trajet non exécuté correctement, ne pas mettre le verre en B ou reprise(s) des guides, fouet non tenu en main ou aide ou usage freins: 10 pts,
- Bien passé: 0 pt.

Penalties:

- PC not attempted: 20 pts,
- The course isn't correct executed, not replacing glass at B or retaking reins, the whip not held in hand or help or using brakes: 10 pts,
- Completed without error: 0 pt.

Strafpunkte:

- Nicht Anfahren des Hindernisses: 20 Strafpunkte,
- Die Strecke ist nicht korrekt ausgeführt, das Glas nicht auf Tablett B stellen oder die Leinen aufnehmen oder das Nichtführen der Peitsche in der Hand oder Hilfe oder Einsatz der Bremsen: 10 Strafpunkte,
- Fehlerfrei: 0 Punkte.